

# TANTI AUGURI, BEETHOVEN



musiche di  
**Ludwig van Beethoven**

SCHEDE DIDATTICHE  
a cura di Maria Chiara Mazzi



## LUDWIG VAN BEETHOVEN



Il protagonista del nostro spettacolo è uno dei maggiori compositori di tutti i tempi, Ludwig van Beethoven, che con la sua musica ha segnato il passaggio dallo stile decorativo del Settecento a quello romantico e tormentato all'Ottocento. Nato a Bonn, in Germania, il 16 dicembre 1770, mostrò subito il suo amore per la musica: così a 22 si trasferì a Vienna, la grande capitale culturale dell'epoca, dove poté studiare con grandi maestri tra i quali Haydn e Salieri. Gli aristocratici apprezzavano moltissimo le sue composizioni, ma lui decise di vivere libero, senza essere dipendente da nessuna corte nobiliare. Non si allontanò quasi mai da Vienna, dove con le sue straordinarie doti di pianista ottenne sempre grandi riconoscimenti anche come esecutore. Al successo come compositore si

contrappose però una vita personale inquieta e infelice. A 28 anni iniziò a diventare sordo e questo fatto lo portò a una terribile depressione e quasi 'murato' nel silenzio, costretto all'isolamento dal mondo, utilizzò la musica come una liberazione.

Beethoven visse tenendo concerti, vendendo agli editori le proprie opere e promuovendone l'esecuzione. Come abbiamo detto, per la prima nella storia volta un musicista era libero di lavorare in autonomia senza dipendere da nessuno, in una nuova epoca nella quale la musica come le altre arti cominciava ad essere regolata dalle esigenze del mercato.

La sua carriera di compositore viene di solito suddivisa in tre periodi.

Nel primo (fino al 1800) egli recupera e rielabora col suo carattere gli stili musicali dei grandi del passato come Haydn e Mozart: tra le opere importanti di questi anni sono le prime due sinfonie, i primi quartetti e un gruppo di sonate per pianoforte, tra le quali la celebre "Sonata Patetica".

I quindici anni successivi sono caratterizzati dalla progressiva perdita dell'udito. È in questi anni, però, che egli compone alcune delle sue opere più famose, caratterizzate da una grande forza espressiva. Tra queste ricordiamo le sinfonie "Eroica" e "Pastorale", la Sonata "Appassionata", la sua unica opera lirica *Fidelio*, il concerto Quarto concerto per pianoforte e il Quinto, detto "Imperatore", la sonata per violino e pianoforte "Primavera", il Trio degli "Spettri".

Negli ultimi anni, dopo il 1814, Beethoven compone brani di incredibile originalità e quasi avveniristici: ricordiamo gli ultimi quartetti, la *Messa Solenne* e l'ultima Sinfonia "Corale", che si conclude con l'*Inno alla gioia*.

Beethoven morì a Vienna il 27 marzo 1827.



## SCHEMA N.1

# Ricostruisci il testo



**Leggiamo nuovamente la vita di Beethoven. Qualcuno si è divertito a cancellare qualche parola. Prova a completare il testo servendoti delle parole che trovi alla fine. Ma fai attenzione: ci sono anche delle parole estranee...**

Il protagonista del nostro spettacolo è uno dei maggiori compositori di tutti i tempi, Ludwig van Beethoven, che con la sua musica ha segnato il passaggio dallo stile decorativo del \*\*\* a quello romantico e tormentato all'Ottocento.

Nato a \*\*\*, in Germania, il 16 dicembre 1770, mostrò subito il suo amore per la musica: così a 22 si trasferì a \*\*\*, la grande capitale culturale dell'epoca, dove poté studiare con grandi maestri tra i quali \*\*\* e Salieri. Gli aristocratici apprezzavano moltissimo le sue composizioni, ma lui decise di vivere \*\*\*, senza essere dipendente da nessuna corte nobiliare. Non si allontanò quasi mai da Vienna, dove con le sue straordinarie doti di \*\*\* ottenne sempre grandi riconoscimenti anche come esecutore. Al successo come compositore si contrappose però una vita personale inquieta e infelice. A 28 anni iniziò a diventare \*\*\* e questo fatto lo portò a una terribile depressione e quasi 'murato' nel silenzio, costretto all'isolamento dal mondo, utilizzò la musica come una \*\*\*.

Beethoven visse tenendo concerti, vendendo agli \*\*\* le proprie opere e promuovendone l'esecuzione. Come abbiamo detto, per la prima nella storia volta un musicista era libero di lavorare in autonomia senza dipendere da nessuno, in una nuova epoca nella quale la musica come le altre arti cominciava ad essere regolata dalle esigenze del mercato.

La sua carriera di compositore viene di solito suddivisa in \*\*\* periodi.

Nel primo (fino al 1800) egli recupera e rielabora col suo carattere gli stili musicali dei grandi del passato come Haydn e \*\*\*: tra le opere importanti di questi anni sono le prime due \*\*\*, i primi \*\*\* e un gruppo di sonate per pianoforte, tra le quali la celebre "Sonata \*\*\*".

I quindici anni successivi sono caratterizzati dalla progressiva perdita dell'udito. È in questi anni, però, che egli compone alcune delle sue opere più famose, caratterizzate da una grande forza espressiva. Tra queste ricordiamo le sinfonie "\*\*\*\*" e "Pastorale", la Sonata "\*\*\*\*", la sua unica opera lirica Fidelio, il concerto Quarto concerto per pianoforte e il Quinto, detto "Imperatore", la sonata per violino e pianoforte "Primavera", il \*\*\* degli "Spettri".

Negli ultimi anni, dopo il 1814, Beethoven compone brani di incredibile \*\*\* e quasi avveniristici: ricordiamo gli ultimi quartetti, la *Messa Solenne* e l'ultima Sinfonia "Corale", che si conclude con l'*Inno alla gioia*.

Beethoven morì a Vienna il 27 marzo 1827.

Bonn – condanna - pianista - Nona – Mozart- Trio - editori - Vienna –  
violinista - Eroica - tre - mercato – duetti - sordo – originalità -  
Appassionata – libero - Settecento- cieco - liberazione - Haydn - quartetti  
- sinfonie - Patetica



SCHEMA N.2

# Esci dal labirinto



Porta Beethoven al suo pianoforte. Ad ogni bivio la risposta giusta alla domanda (tutte le risposte sono nella scheda biografica) ti aiuterà a trovare la strada giusta!

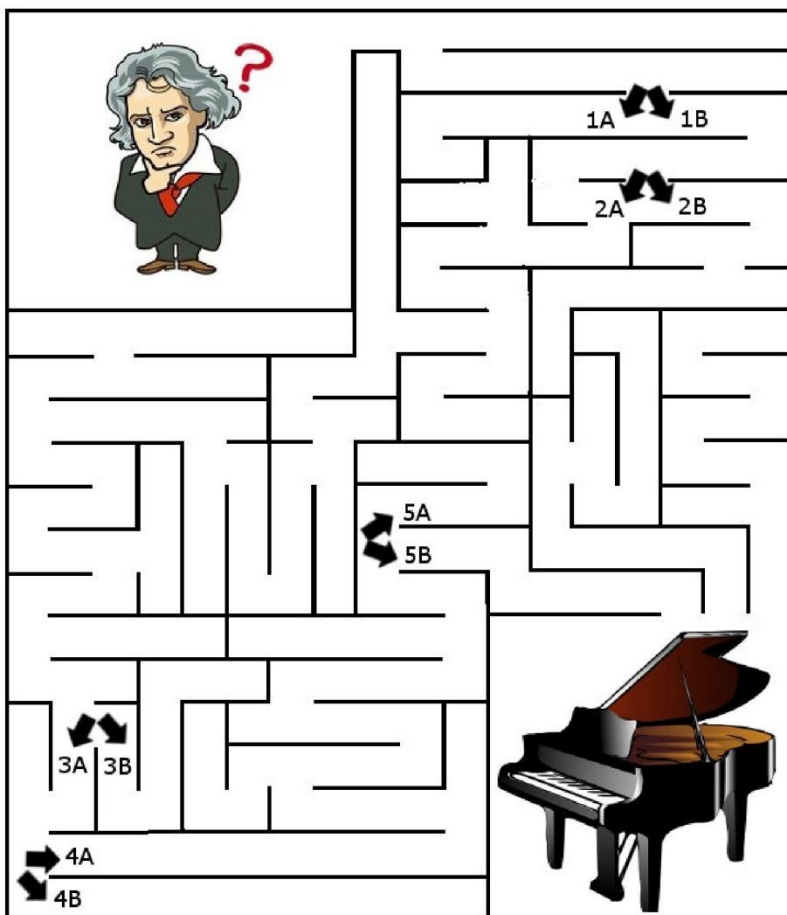

1A) Beethoven è nato a Bonn  
1B) Beethoven è nato a Vienna

2A) A 28 anni iniziò a diventare sordo  
2B) A 28 anni iniziò a diventare cieco

3A) Eroica è il titolo di una sinfonia  
3B) Eroica è il titolo di una sonata

4A) Beethoven ha scritto il Trio delle spettri  
4B) Beethoven ha scritto il Trio degli streghe

5A) La Nona sinfonia inizia con l'Inno alla gioia  
5B) La Nona sinfonia finisce con l'Inno alla gioia



## SCHEDA N.3

# Mosaico musicale



Inserisci nello schema i titoli delle composizioni di Beethoven, in corrispondenza del numero che trovi di fianco a ciascuna di esse. Quando avrai risolto il gioco, nelle caselle col bordo doppio appariranno i nomi delle sette note musicali! Ma le lettere sono tutte in disordine, prova a riordinarle colorando ciascuna nota in un modo diverso.

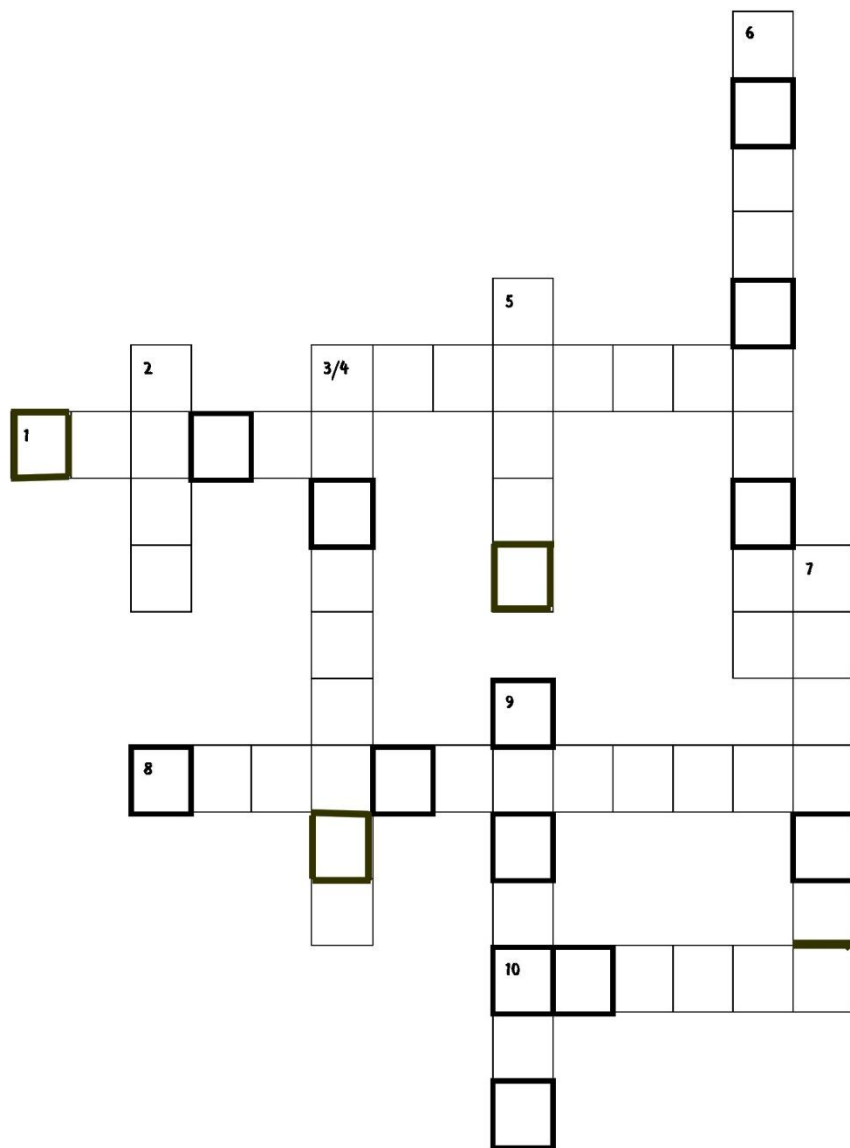

- 1) Eroica
- 2) Nona
- 3) *orizzontale* Patetica
- 4) *verticale* Pastorale
- 5) Messa
- 6) Imperatore
- 7) Corale
- 8) Appassionata
- 9) Fidelio
- 10) Lieder



## SCHEMA N.4 Costruisci l'orchestra



Beethoven compone nove celebri sinfonie.

La sinfonia è una grande composizione dove tutti gli strumenti suonano insieme formando un'orchestra.

Gli strumenti sono nell'orchestra divisi per 'famiglie', cioè per gruppi simili per caratteristiche.

### Gli archi

Violino  
Viola  
Violoncello  
Contrabbasso

### I legni

Flauto  
Clarinetto  
Fagotto  
Oboe

### Gli ottoni

Tromba  
Trombone  
Corno

### Le percussioni

Tamburo  
Timpani  
Triangolo

Gli strumentisti sono entrati in sala prove, ma non sanno dove sedersi. Prova a scrivere il nome sotto ogni strumento, o sezione, in modo da aiutare ogni strumentista a sedersi al posto giusto.

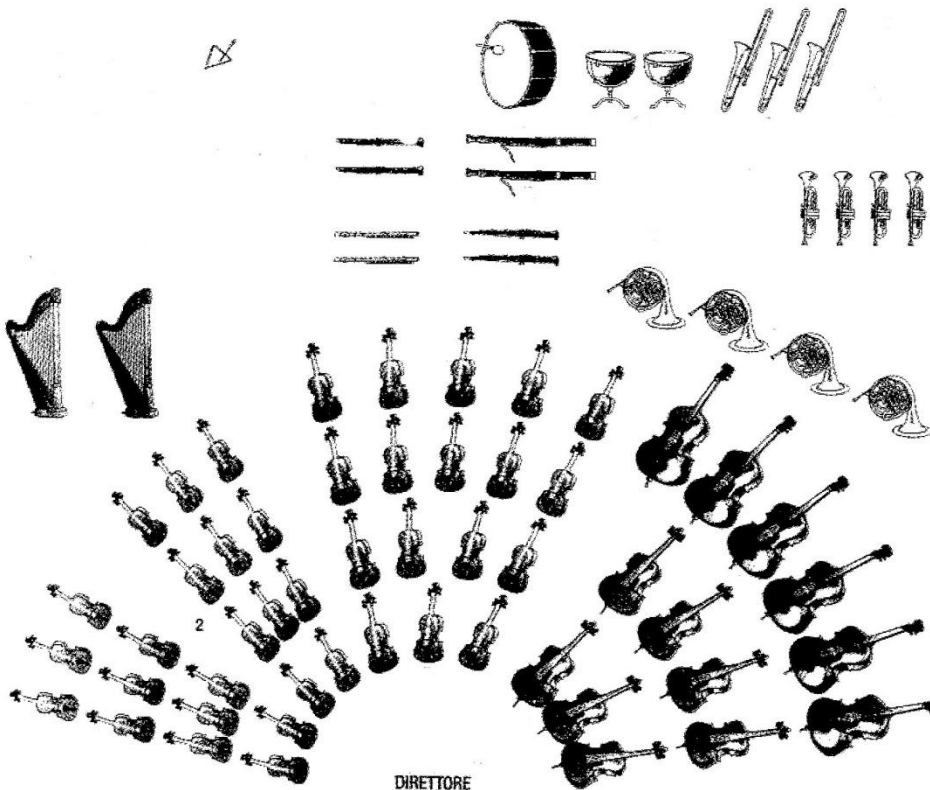





## SCHEDA N.5

# Scrivi e scopri



Come hai letto nel racconto della vita del musicista, Beethoven ha utilizzato molte forme musicali. Inserisci nello schema vuoto le parole indicate qui sotto. Se è tutto giusto, nelle caselle colorate apparirà il nome della città nella quale il compositore ha passato gran parte della sua vita. Puoi anche fare il gioco al contrario per aiutarti a risolverlo: scrivi nelle caselle colorate il nome della città e poi prova ad inserire le parole 'musicali' che ti indichiamo qui sotto...

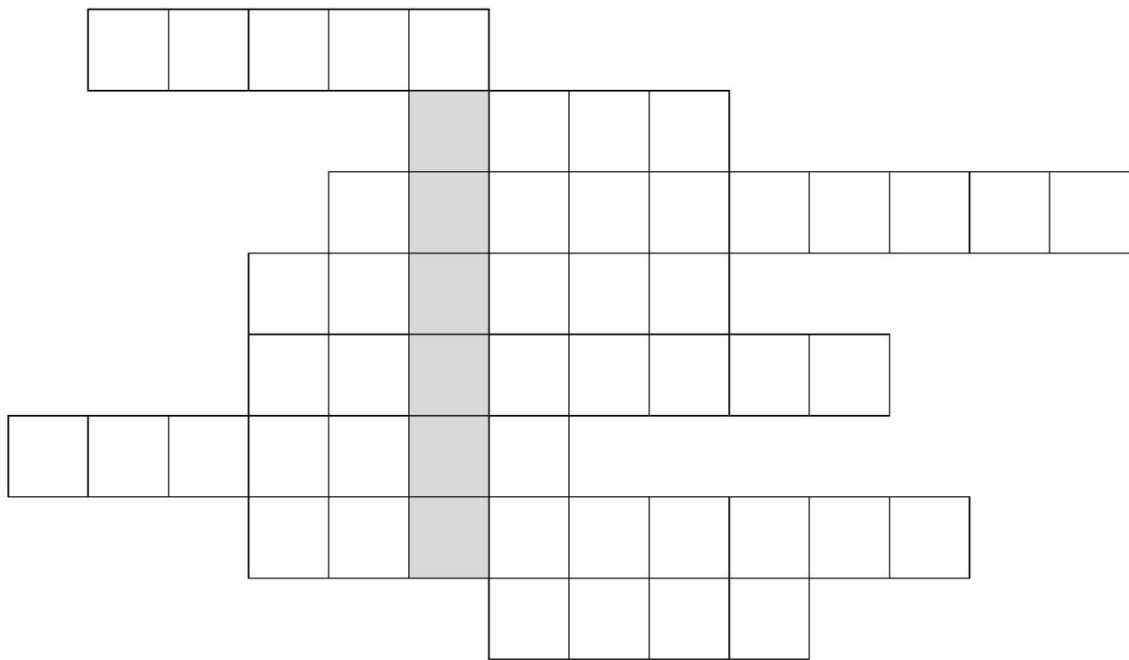

PIANOFORTE      VIOLINO      TRIO  
SINFONIA      LIEDER      QUARTETTO  
OPERA      VOCE



SCHEDA N.6

# Ricostruisci il puzzle



Ecco il più celebre ritratto di Beethoven: l'abbiamo sistemato come un puzzle. Ritaglia i diversi pezzetti, ricostruisci il ritratto e coloralo!







## SCHEDA N.7

# Ricostruisci il pianoforte



L'altro protagonista musicale di questo spettacolo sarà il pianoforte. Anche qui te l'abbiamo fatto a pezzetti: prova a ricostruirlo, ma stai attento, perché assieme ai pezzi del pianoforte ci sono anche pezzi di altri strumenti simili... Ritaglia tutto e prova a rimontarlo.

Se poi sei bravissimo potrai anche costruire gli altri due strumenti a tastiera i cui pezzi sono mescolati con quelli del pianoforte.

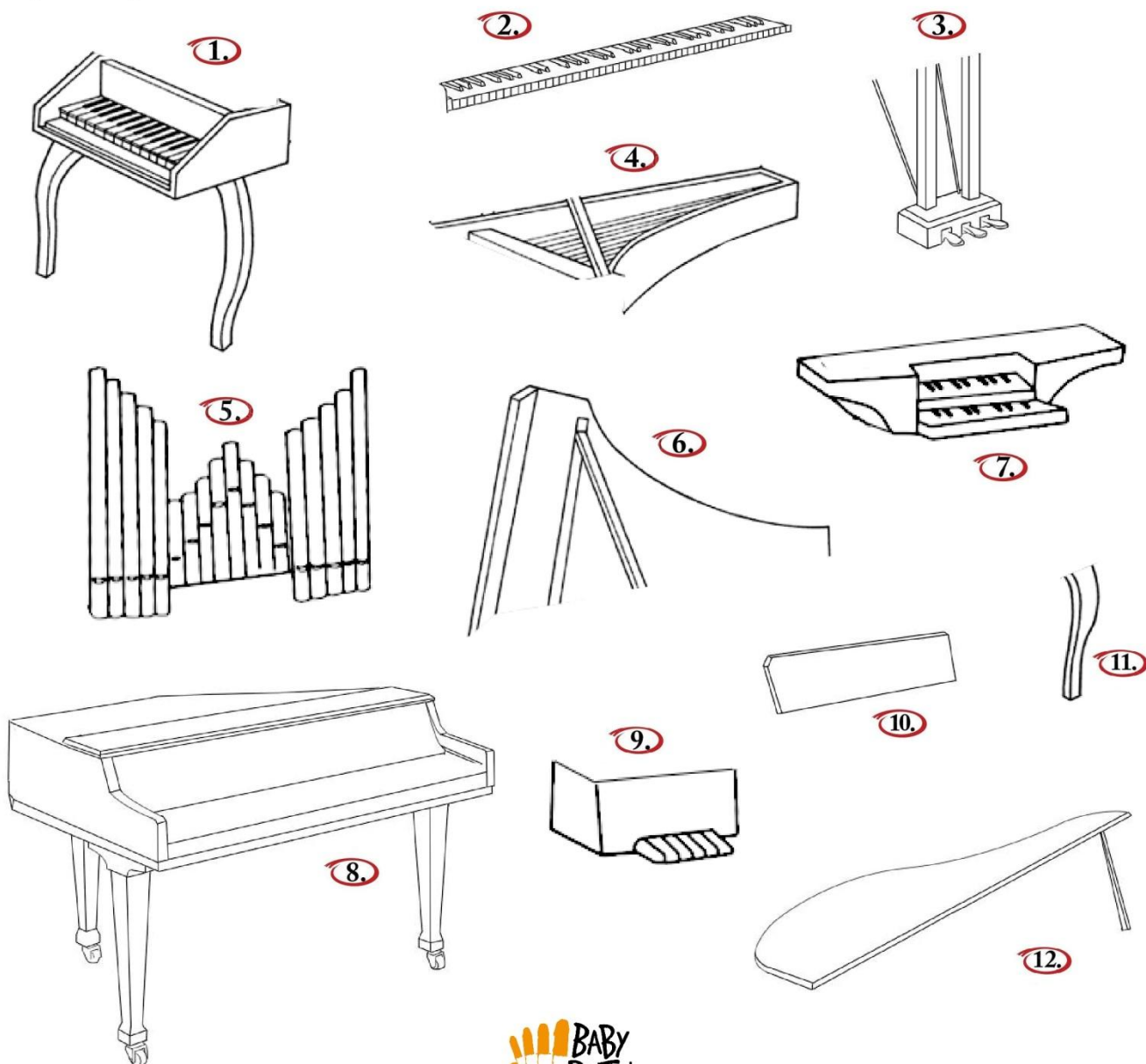



SCHEDA N.8

# Libera l'artista che è in te!



*(da completare dopo la visione dello spettacolo) Disegna l'episodio della vita di Beethoven che ti ha colpito di più.*

A large, empty rounded rectangle with a black border, intended for drawing an episode from Beethoven's life.



## SCHEDA N.9

# Vero o falso?



Ripercorriamo insieme tutto ciò che abbiamo imparato nelle nostre schede.  
Indica se ogni affermazione è vera o falsa.

Beethoven ha segnato il passaggio dal Settecento all'Ottocento	V	F
Beethoven è nato a Vienna.	V	F
Beethoven studiò con Verdi e Wagner.	V	F
I nobili apprezzavano moltissimo le sue composizioni.	V	F
Beethoven viaggiò moltissimo.	V	F
Divenne cieco a 28 anni e abbandonò la musica.	V	F
La sua carriera viene suddivisa in quattro periodi.	V	F
Nel primo periodo è stata composta la celebre "Sonata Patetica".	V	F
Nel secondo periodo sono composte le sinfonie "Eroica" e "Pastorale".	V	F
Nel terzo periodo è stata composta la Nona Sinfonia "Corale".	V	F
L' <i>Inno alla gioia</i> conclude l'Ottava sinfonia.	V	F
Beethoven è morto a Venezia.	V	F



# SOLUZIONI



## Scheda n.2

- 1B) Beethoven è nato a Bonn
- 2A) A 28 anni iniziò a diventare sordo
- 3A) Eroica è il titolo di una sinfonia
- 4A) Beethoven ha scritto il Trio degli spettri
- 5B) La Nona sinfonia finisce con l'Inno alla gioia

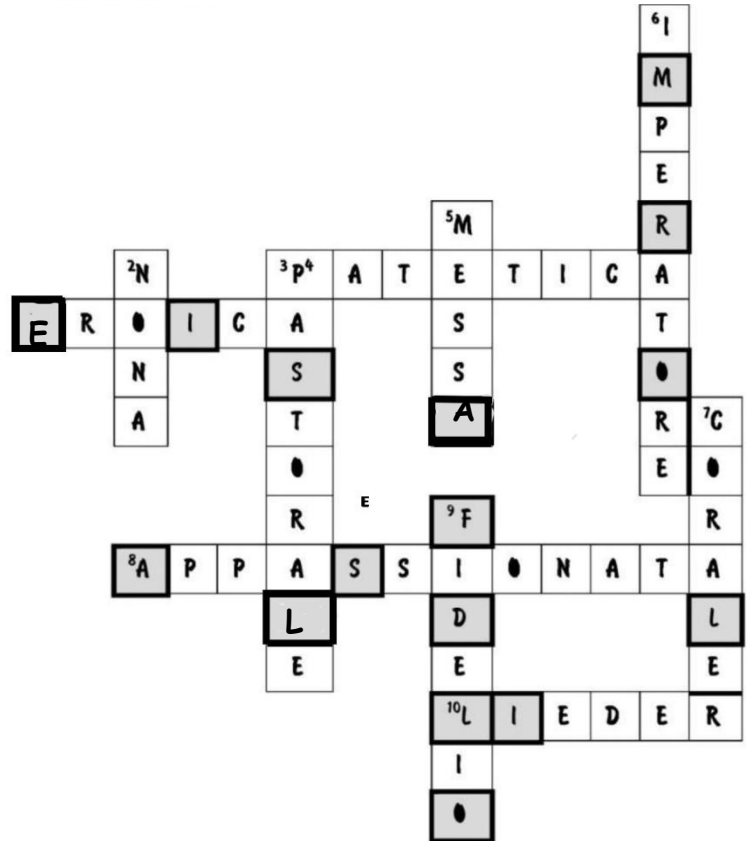

## Scheda n.5

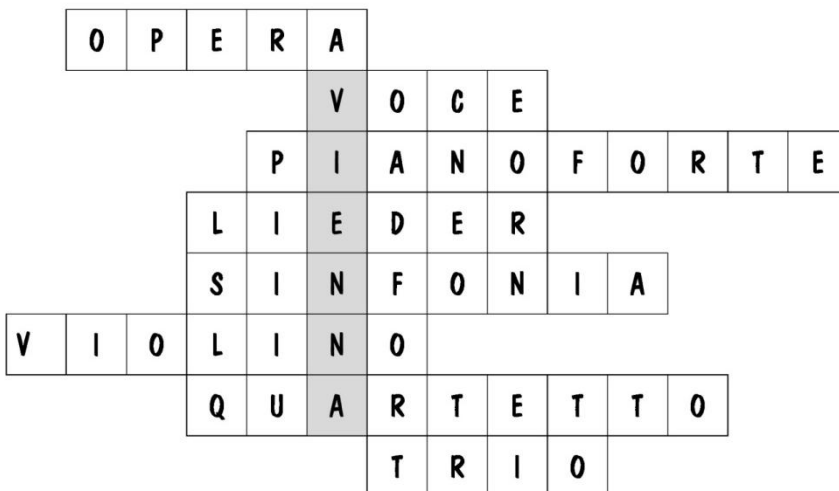

## Scheda n.6



## Scheda n.7

**PIANOFORTE:** 2 - 3 - 8 - 10 - 12



**CLAVICEMBALO:** 1 - 4 - 6 - 11



**ORGANO:** 5 - 7 - 9

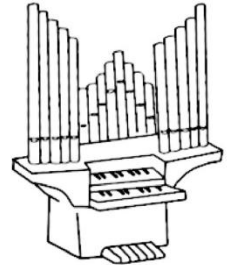

## Scheda n.9

- V Beethoven ha segnato il passaggio dal Settecento all'Ottocento.
- F Beethoven è nato a Vienna.
- F Beethoven studiò con Verdi e Wagner.
- V I nobili apprezzavano moltissimo le sue composizioni.
- F Beethoven viaggiò moltissimo.
- F Divenne cieco a 28 anni e abbandonò la musica.
- F La sua carriera viene suddivisa in quattro periodi.
- V Nel primo periodo è stata composta la celebre "Sonata Patetica".
- V Nel secondo periodo sono composte le sinfonie "Eroica" e "Pastorale".
- V Nel terzo periodo è stata composta la Nona Sinfonia "Corale".
- F L'Inno alla gioia conclude l'ottava sinfonia.
- F Beethoven è morto a Venezia.